

MTS zubní

Závitové frézy pro zubní implantáty

Speciálně navržená geometrie s dlouhým vyložení poskytuje lepší obrábění a velmi vysokou přesnost závitů spolu s prodlouženou životností nástroje.

Jakost karbidu: MT11 Ultra jemná jakost substrátu s pokročilým trojitým modrým (BLUE) povlakem.

ISO

Nástroje pro vnitřní závit

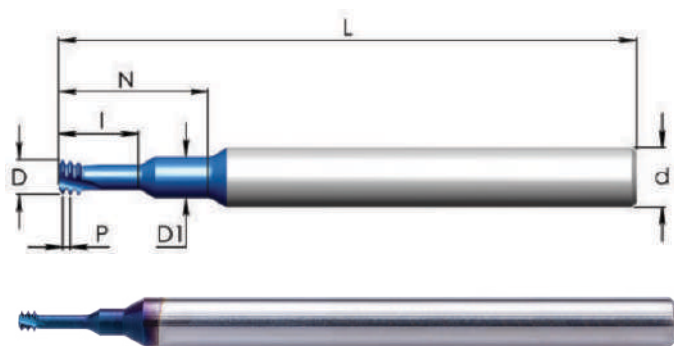

Jakost	P	M	K	N	S	H
MT11	●	●	●	○	●	≤62 HRc

Stoupání mm	M standardní	Objednávací číslo	d	D	D1	Počet břitů	I	N	L
0.25	M1.2	MTS 03009 C3 0.25 ISO-N4	3	0.90	1.25	3	3.0	4.7	39
0.3	M1.4	MTS 03011 C4 0.3 ISO-N7	3	1.05	1.40	3	4.0	7.2	39
0.35	M1.6, M1.8	MTS 03012 C5 0.35 ISO-N8	3	1.20	1.40	3	4.8	8.6	39
0.4	M2	MTS 03016 C4 0.4 ISO-N8	3	1.53	1.90	3	4.6	8.6	39

Příklad objednávky: MTS 03011 C4 0.3 ISO-N7 MT11

UN

Nástroje pro vnitřní závit

Jakost	P	M	K	N	S	H
MT11	●	●	●	○	●	≤62 HRc

Stoupání záv./palec	UNF	Objednávací číslo	d	D	D1	Počet břitů	I	N	L
80	0	MTS 03012 C3 80 UN-N5	3	1.15	1.35	3	3.1	5.6	39
72	1	MTS 03015 C4 72 UN-N5	3	1.45	1.65	3	3.7	5.9	39
72	1	MTS 03015 C4 72 UN-N10	3	1.45	1.65	3	3.7	10.0	39
72	1	MTS 03015 C4 72 UN-N15	3	1.45	1.65	3	3.7	15.0	39

Příklad objednávky: MTS 03012 C3 80 UN-N5 MT11