



Demonstration

Frézovací závitové destičky a držáky nástrojů pro obrábění hlubokých závitů

- Vyšší produktivita díky vícebřitým držákům.
- Částečné profilové, standardní nebo U-typ destičky pro širokou škálu závitů.
- Destičky se třemi břity snižují náklady na nástroje.
- Nízký řezný odpor díky jednobřitým (jednozubým) destičkám.
- Držák pro frézování hlubokých závitů a je opatřen vnitřním chlazením.
- Stejná destička a držák nástroje pro vnější i vnitřní závit.

Obsah:

Strana:

Standardní držáky a destičky
Typ U držáky a destičky

2
3-4

D-Thread frézovací destičky a držáky pro obrábění hlubokých závitů

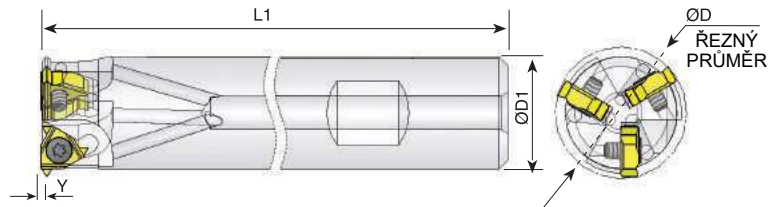

Objednací číslo	Velikost destičky		Y	D	D1	L1	Počet destiček	Šroub pro destičku	Torxní klíč
	L	I.C							
SR0023Q11	11	1/4	1	23.5	20	190	3	SE11	K11

Částečný profil 60° velikost 11

Objednací číslo		Stoupání	
		mm	TPI
11 60D	INT.	1.0 - 2.0	24 - 12
	EX.	0.75 - 1.5	32 - 14

Jakost povlaku: BMA

Částečný profil 55° velikost 11

Objednací číslo		Stoupání TPI
11 55D	INT./EX.	24 - 14

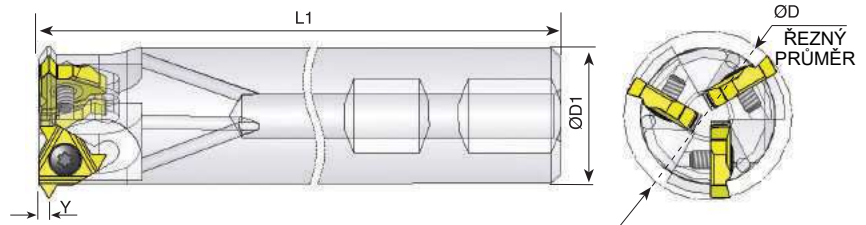
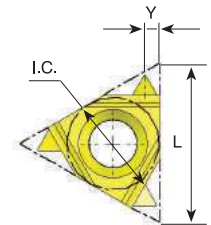

Objednací číslo	Velikost destičky		Y	D	D1	L1	Počet destiček	Šroub pro destičku	Torxní klíč
	L	I.C							
SR0031R16	16	3/8	1.8	31	25	225	3	SE16	K16

Částečný profil 60° velikost 16

Objednací číslo		Stoupání	
		mm	TPI
16 60D	INT.	2.5 - 3.5	10 - 7
	EX.	2.0 - 3.0	12 - 8

Jakost povlaku: BMA

Částečný profil 55° velikost 16

Objednací číslo		Stoupání TPI
16 55D	INT./EX.	12 - 8

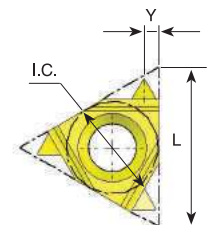

D-Thread frézovací destičky a držáky pro obrábění hlubokých závitů

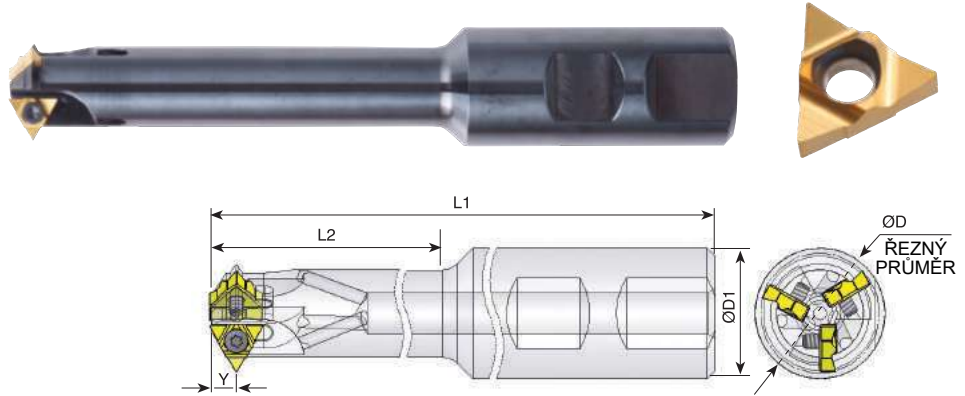

Objednací číslo	Velikost destičky		Y	D	D1	L1	L2	Počet destiček	Šroub pro destičku	Torxní klíč
	L	I.C								
*SR0015M11U	11U	1/4U	5	14.8	16	150	55	1	SE11	K11
**SR0021M11U	11U	1/4U	5	20.6	25	150	65	2	SE11	K11
SR0023M11U	11U	1/4U	5	23	25	150	88	3	SE11	K11

* Limity stoupání: pro částeč. profil 60° - INT. - 10-9 TPI, EX. -12 - 10 TPI; pro částeč. profil 55° - 12 - 9 TPI

** Limity stoupání: pro částeč. profil 60° - INT. - 10-8 TPI, EX. -12 - 9 TPI; pro částeč. profil 55° - 12 - 9 TPI

Částečný profil 60° velikost 11U

Objednací číslo		Stoupání	
		mm	TPI
11U 60D	INT.	2.5 - 4.0	10 - 6
	EX.	2.0 - 3.0	12 - 8
11U 60D-18-12	INT.	1.5 - 2.0	18 - 12
	EX.	1.25 - 1.75	20 - 14

Částečný profil 55° velikost 11U

Objednací číslo		Stoupání TPI
11U 55D	INT./EX.	12 - 7

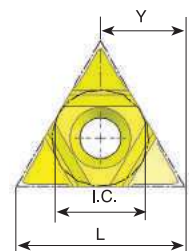

Jakost povlaku: BMA

D-Thread frézovací destičky a držáky pro obrábění hlubokých závitů

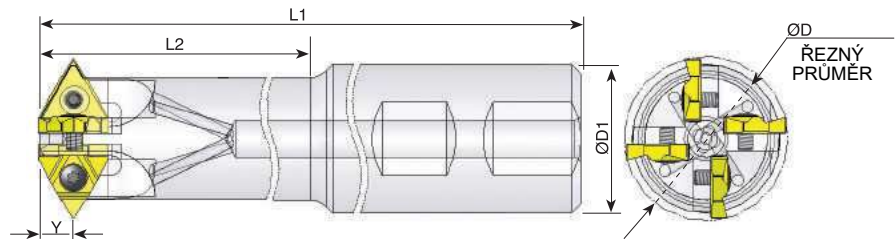

Objednáací číslo	Velikost destičky		Y	D	D1	L1	L2	Počet destiček	Šroub pro destičku	Torxní klíč
	L	I.C								
SR0035R16U	16U	3/8U	7.6	35.5	32	220	155	4	SE16	K16

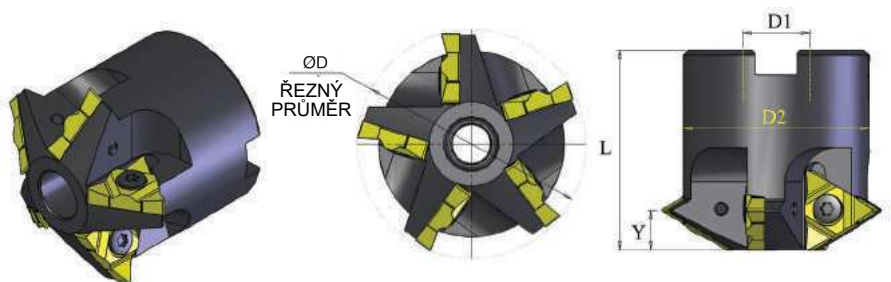

Objednáací číslo	Velikost destičky		Y	D	D1	D2	L	Počet destiček	Šroub pro destičku	Torxní klíč
	L	I.C								
SR0043B16U-5	16U	3/8U	7.6	43.4	16	35.3	38.1	5	SE16	K16

Částečný profil 60° velikost 16U

Objednáací číslo		Stoupání	
		mm	TPI
16U 60D	INT.	4.0 - 6.0	6 - 4
	EX.	3.0 - 5.0	8 - 5
16U 60D-16-8	INT.	1.5 - 3.0	16 - 8
	EX.	1.5 - 2.5	18 - 10

Částečný profil 55° velikost 16U

Objednáací číslo		Stoupání TPI
16U 55D	INT./EX.	6 - 4.5

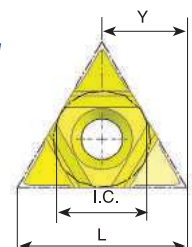

Jakost povlaku: BMA